

**Двигатель**

Cummins Tier 2, Stage II

**Полезная мощность**

210 – 273 Квт (282 – 366 л.с.)

**Эксплуатационная масса**

23 950 – 30 600 кг

**Стандартный объем ковша**

4,2 – 5,4 м³

**877H/886H/890H**  
ФРОНТАЛЬНЫЙ ПОГРУЗЧИК



СЛОЖНЫЙ МИР. НАДЕЖНАЯ ТЕХНИКА

# СЛОЖНЫЙ МИР. НАДЕЖНАЯ ТЕХНИКА.

Бескомпромиссность этого мира не подлежит сомнению. Каждый день реальность ставит новые вызовы перед Вашими людьми и машинами. Увеличение расходов, ужесточение законодательства и рост конкуренции могут поставить под угрозу рентабельность Вашего бизнеса. Мы осознаем это и поэтому выпустили новую серию фронтальных погрузчиков H.

## НИКАКИХ КОМПРОМИССОВ, ТОЛЬКО ТО, ЧТО ВАМ НЕОБХОДИМО, И НИЧЕГО ЛИШНЕГО

В отрасли строительной техники наметилась тенденция к удорожанию машин в связи с их перегруженностью инженерными излишествами. Некоторые производители искренне верят в то, что дополнительная стоимость продукта увеличивает его ценность в глазах покупателя.

## НО ВЫ ЗАСТАВИЛИ НАС ПОСМОТРЕТЬ НА ЭТО С ДРУГОЙ ТОЧКИ ЗРЕНИЯ

Вы попросили создать надежный и хорошо оснащенный фронтальный погрузчик, способный работать без перерывов.

## ВАМ НУЖЕН БЫЛ МОЩНЫЙ ФРОНТАЛЬНЫЙ ПОГРУЗЧИК, КОТОРЫЙ ОТВЕЧАЕТ ТРЕМ КЛЮЧЕВЫМ ТРЕБОВАНИЯМ:

1



**ГАРАНТИРОВАННАЯ  
ПРОИЗВОДИТЕЛЬНОСТЬ**

2



**БЕЗОТКАЗНАЯ РАБОТА  
И ТЕХНИЧЕСКАЯ ПОДДЕРЖКА**

3



**ВЫГОДНАЯ СОВОКУПНАЯ  
СТОИМОСТЬ ВЛАДЕНИЯ**

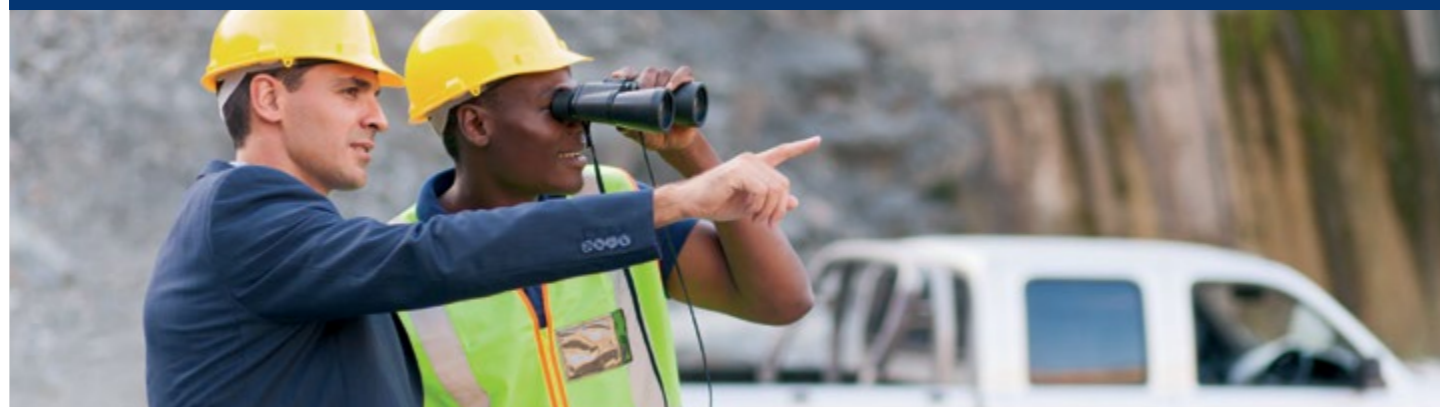

Мы учли Ваши пожелания и создали новый производительный и надежный фронтальный погрузчик, отвечающий всем Вашим требованиям и оборудованный всем необходимым.



## НЕОПРОВЕРЖИМЫЕ ФАКТЫ

### ЖЕСТКИЕ СТАНДАРТЫ КАЧЕСТВА

Когда речь заходит о качестве, наши действия говорят сами за себя.

Мы строго следуем методологии шести сигм и обеспечиваем полное соответствие требованиям стандартов ISO 9001.

### ТЩАТЕЛЬНЫЕ ИССЛЕДОВАНИЯ И ИСПЫТАНИЯ

Для Вас важно найти более технологичные, рациональные, безопасные и экономически эффективные способы работы. Это важно и для нас. Наш новый Глобальный центр исследований и разработок в Лючжоу (Китай) является отличным примером клиентоориентированного подхода.

Мы создали международную команду из отраслевых экспертов и предоставили им доступ к самым современным технологиям, чтобы они могли разрабатывать решения, позволяющие Вам максимально повысить эффективность своей деятельности.

### НАДЕЖНЫЕ ПАРТНЕРЫ

LiuGong тесно сотрудничает с одними из самых известных производителей в отрасли. Здесь перечислены только некоторые из наших ценных партнеров.

- Немецкий производитель мостов и трансмиссии ZF Friedrichshafen AG
- Финский производитель горнодобывающего и перерабатывающего оборудования Metso
- Североамериканский производитель дизельных двигателей Cummins

**ГРОМКОЕ ЗАЯВЛЕНИЕ?** Судить вам.



# ГАРАНТИРОВАННАЯ ПРОИЗВОДИТЕЛЬНОСТЬ

В сложных условиях карьерных и горнодобывающих работ нельзя действовать непродуманно. Вы должны быть уверены, что Ваш фронтальный погрузчик легко справится с любыми повседневными задачами быстро, с низкими эксплуатационными издержками и высокой работоспособностью. Эффективность Вашего бизнеса зависит от производительности Ваших машин и оборудования, и наши новые погрузчики 877Н / 886Н / 890Н способны обеспечить Вам наилучший результат.

## 1 ВПЕЧАТЛЯЮЩАЯ МОЩНОСТЬ

Сердцем силового привода наших погрузчиков является двигатель Cummins последней модели. Благодаря большому крутящему моменту двигатель обеспечивает высокую скорость перемещения машины, позволяет увеличить наполняемость ковша и подъемную мощность, что значительно сокращает время рабочего цикла и увеличивает экономическую выгоду. Двигатель Cummins полностью соответствует требованиям экологического стандарта Stage 2.

## 2 ВЫСОКАЯ ПРОИЗВОДИТЕЛЬНОСТЬ

Быстрое выполнение рабочего цикла обеспечивается благодаря мощному двигателю, который комплектуется четырехступенчатой коробкой передач ZF с плавным переключением. Такое сочетание агрегатов позволяет оптимизировать мощность и топливную экономичность машины, повысить вырывное усилие ковша и грузоподъемность. Дополнительно мы применили усиленные мосты, которые облегчают работу на самых сложных грунтах, а также интеллектуальную гидравлическую систему для повышения производительности при низких оборотах двигателя, обеспечения лучшей управляемости и высокой скорости подъема ковша стрелы. Вся эта мощь поступит в полное распоряжение Вашего оператора, который благодаря простым и интуитивно понятным органам управления сможет выполнять работу еще быстрее и эффективнее.

## 3 ПОДНИМАЕТ БОЛЬШЕ – РАБОТАЕТ ДОЛЬШЕ

Наши новые ковши серии Н обеспечивают быструю и легкую погрузку тяжелых материалов, экономя Ваше время, снижая расход топлива и уменьшая риск повреждений. По результатам испытаний новые ковши позволяют увеличить производительность на 14% и снизить расход топлива на 15% в час. Кроме того, износ ковша и зубьев значительно уменьшается благодаря более прочной износостойкой режущей кромке.

## 4 ВЫСОКОЭФФЕКТИВНЫЕ МОСТЫ ZF

Устойчивость, тяговое усилие и грузоподъемность – вот три ключевых требования, предъявляемых к мостам, предназначенным для работы в тяжелых условиях. Новые мосты ZF с дифференциалами ограниченного проскальзывания отличаются высокой эффективностью при работе с тяжелыми грузами массой до 44 т в статическом и до 25 т в динамическом состоянии на труднопроходимых грунтах. Интеллектуальное распределение момента и быстрая реакция в сочетании с превосходным тяговым усилием и устойчивостью дают оператору чувство уверенности на любых грунтах – от мягких до твердых и жестких.

## 5 УЛУЧШЕННАЯ СХЕМА РЫЧАЖНОГО МЕХАНИЗМА

Равномерное распределение напряжений при нагрузках значительно повышает прочность Z-образного рычажного механизма. Шарнирные пальцы и пластины крепления подъемных рычагов усилены, а оптимизированная геометрия тяг увеличивает усилие отрыва ковша и скорость выполнения погрузочных операций, улучшает обзорность для оператора и устойчивость машины.

## 6 ИСКЛЮЧИТЕЛЬНАЯ БЕЗОПАСНОСТЬ

В том, что касается безопасности оператора, наши кабины вне конкуренции. Системы защиты от опрокидывания (ROPS) и падающих объектов (FOPS) гарантируют безопасность оператора, но мы пошли еще дальше, максимально повысив устойчивость для предотвращения переворачивания. Поэтому оператор может расслабиться и быть уверенным в устойчивости машины независимо от степени подвижности грунта.

## 7 БЕСПРЕЦЕДЕНТАЯ ПРОЧНОСТЬ

Рама шасси является «хребтом» машины, поэтому она должна быть максимально прочной. Жесткая конструкция рамы, подтвердившая свою надежность в ходе суровых испытаний, способна выдерживать нагрузки при работе в наиболее сложных условиях. Час за часом, день за днем, год за годом шасси остается прочным, защищая трансмиссию машины и оператора и обеспечивая рентабельность Вашего производства.

## 8 НОВЫЙ ТОПЛИВНЫЙ БАК

Новый топливный бак увеличенного объема с улучшенными характеристиками и защитой обеспечивает более продолжительную работу погрузчика. Оптимально расположенный всасывающий топливопровод обеспечивает подачу топлива на уровне 96% даже на крутых уклонах. Кроме того, за счет охлаждения дизельного топлива уменьшается образование паров, снижается температура и повышается топливная эффективность.

## 9 ЭФФЕКТИВНОСТЬ ОХЛАЖДЕНИЯ ВЫШЕ НА 15%

Новая решетка радиатора, более производительный вентилятор и полностью обновленный радиатор повышают эффективность охлаждения на 15%. Даже в самых тяжелых условиях Вы можете быть уверены в том, что двигатель фронтальных погрузчиков 877Н/886Н/890Н не перегреется.



## СТРОГИЕ СУДЬИ

Операторы фронтальных погрузчиков – самые строгие судьи. Они точно знают, что им нужно, а что нет. Изучая их потребности, мы смогли создать максимально практичный фронтальный погрузчик, который будет выполнять абсолютно все, что от него требует оператор. Мы справились с задачей? Судить Вам.

# 350 000

# ПРОДАННЫХ МАШИН

## РАЗДЕЛЯЯ УСПЕХ НАШИХ КЛИЕНТОВ

Можно много говорить и отстаивать свою точку зрения, но в конце концов все сводится к одному – надежности.

**Насколько наши машины надежны в реальности?**

**Каким будет наш ответ?**

Задайте вопрос довольным владельцам **350 000** фронтальных погрузчиков LiuGong. Их вера в наши экспертные знания, удовлетворенность качеством наших продуктов и доверие к марке сделали LiuGong одним из крупнейших производителей фронтальных погрузчиков.

Не верьте нам на слово... послушайте их.



### СПРАВЛЯЮТСЯ С РАБОТОЙ НА ОТЛИЧНО

Я работал оператором этого фронтального погрузчика LiuGong с момента, когда компания его приобрела 3 года назад... Его используют изо дня в день по восемь-десять часов пять, а иногда и шесть дней в неделю.

Даже несмотря на то, что условия работы в шахтах жесткие для машин, у нас не возникало серьезных проблем с ними. Возраст машины не повлиял на ее органы управления, скорость реакции осталась прежней, а двигатель и подъемный механизм продолжают работать так же эффективно, как и в первый день.

**Eszak Terko Ltd – Венгрия**

### НАДЕЖНЫЙ ВЫБОР

Несмотря на то, что нам было известно о том, что китайские марки в будущем займут лидирующее положение в строительной отрасли, мы немного сомневались относительно того, что мог бы предложить LiuGong, поэтому прежде чем принять решение о покупке, мы тщательно ознакомились с соответствующей информацией в Интернете. Мы выяснили, что LiuGong является крупным игроком на мировом рынке, и что поставщиками большинства компонентов являются производители из Западной Европы, поэтому мы ничем не рискуем.

Если все же возникнет неисправность, мы можем ее быстро устранить благодаря всесторонней поддержке местного дилера и наличию необходимых деталей на Европейском складе запасных частей.

**Van Dijk Infracgroep – Нидерланды**





# МОЩНОСТЬ, КОТОРОЙ МОЖНО ДОВЕРЯТЬ

Беспрецедентная надежность подразумевает непоколебимую уверенность вашего оператора в машине и в ее способности справиться с самыми тяжелыми задачами в жестких условиях. Мы создали машину, которая даст им такую уверенность. В ходе тестирования мы подвергаем наши машины интенсивным усталостным испытаниям в течение 30 000 часов, чтобы доказать их надежность не словом, а делом.

## МОЩНОСТЬ БЕЗ ПОТЕРЬ

В основу наших новых погрузчиков 877Н/886Н/890Н заложены экологичность и экономичность. Машины оснащаются самым современным экономичным двигателем Cummins с полезной мощностью 210 – 273 кВт (282 – 366 л.с.), который полностью соответствует требованиям экологического стандарта EU Stage II без ущерба для мощности и производительности.

Высокие эксплуатационные характеристики двигателя достигаются за счет использования прецизионной системы впрыска топлива, турбоагнетателя и промежуточного охладителя воздушно-воздушного типа для оптимальной производительности в каждом рабочем цикле в каждую смену.

## ЭФФЕКТИВНОЕ ОХЛАЖДЕНИЕ

Недостаточное охлаждение двигателя отрицательно влияет на топливную экономичность и увеличивает уровень выбросов. Мы использовали наш опыт проектирования, чтобы значительно улучшить систему охлаждения двигателя. Новая решетка радиатора с 6-мм шестиугольными отверстиями улучшает вентиляцию, в то время как новый реверсивный вентилятор с гидроприводом повышает эффективность охлаждения одним нажатием кнопки.



# ПРОИЗВОДИТЕЛЬНОСТЬ – ЭТО МОЩНОСТЬ В ДЕЙСТВИИ

Мощность бесполезна, если ее нельзя разумно применить для более быстрого и более эффективного выполнения работы. Цикл за циклом мощность должна отбираться от двигателя и преобразовываться в усилие и производительность погрузочной части.

## ГИДРАВЛИЧЕСКАЯ СИСТЕМА С ОПРЕДЕЛЕНИЕМ НАГРУЗКИ – МОЩНОСТЬ ПО НЕОБХОДИМОСТИ

Наша гидравлическая система обеспечивает очень высокое выровненное усилие с контролируемой и точной передачей мощности тогда, когда она необходима оператору. Скорости выполнения циклов и подъема также впечатляют. Мощность увеличивается по необходимости, улучшая врезание ковша и позволяя одновременное выполнение функций подъема и наклона и обеспечивая снижение гидравлических потерь.

## АВТОМАТИЧЕСКАЯ ТРАНСМИССИЯ – УЛУЧШЕНИЕ ПРОИЗВОДИТЕЛЬНОСТИ ОПЕРАТОРА И ТОПЛИВНОЙ ЭКОНОМИЧНОСТИ

Автоматическая трансмиссия с переключением под нагрузкой позволяет даже новому оператору выполнять работу профессионально благодаря идеальному сочетанию производительности машины с выполняемой работой, вне зависимости от ее сложности.

Топливная экономичность улучшается еще больше благодаря системе ISCO (электронная система выключения сцепления), что значительно повышает эффективность погрузки. Кроме того, операторы по достоинству оценят новую систему регулировки сцепления АЕВ в коробке передач, которая обеспечивает быстрое и плавное переключение передач и значительно облегчает работу.

## РЕГУЛИРОВАНИЕ ПЛАВНОСТИ ХОДА – МОЩНОСТЬ И КОМФОРТ

Тяжелая работа оказывает большую нагрузку на человека и машину. Система регулирования плавности хода LiuGong следующего поколения, в совокупности с функцией автоматического позиционирования ковша, устанавливает новый стандарт для техники большой грузоподъемности. Ударные нагрузки значительно сокращаются, благодаря чему повышаются комфорт оператора и долговечность машины. Плавность выполнения погрузочных операций и маневренность на площадке заметно улучшились, а просыпание материала в значительной степени сократилось, что привело к повышению скорости и эффективности рабочих циклов, снижению расхода топлива и увеличению производительности и комфорта оператора.

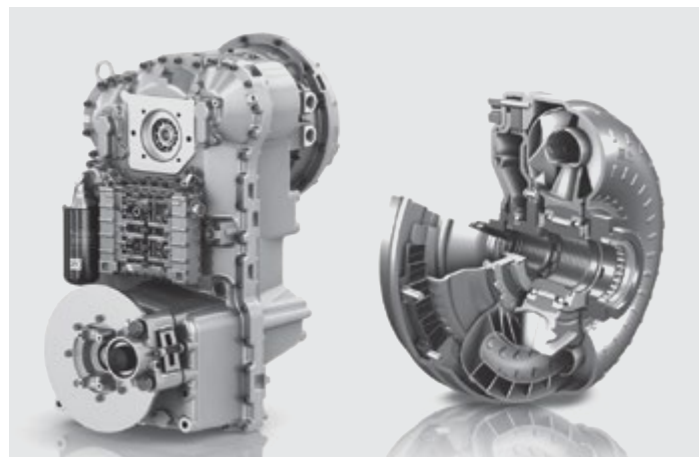

# РАЗРАБОТАН, ЧТОБЫ МАКСИМАЛЬНО ОБЛЕГЧИТЬ ТЯЖЕЛУЮ РАБОТУ ОПЕРАТОРА

Поднимитесь в кабину погрузчика серии Н, и Вы увидите, что она была разработана тем, кому приходилось управлять машиной в действительно тяжелых условиях, и кто понимает, насколько важна отличная обзорность.

Эргономичные ступеньки лестницы с уклоном 10 (градусов) и противоскользящим покрытием облегчают посадку и высадку из кабины 877Н/886Н/890Н и обеспечивают безопасность оператора.

Удобно расположенные дверные ручки, защитные поручни и противоскользящее покрытие на верхней части машины облегчают и делают безопасными посадку в кабину и высадку из нее при любой погоде и в любых условиях.

Внутри кабины достаточно и безопасное рабочее пространство, а превосходная видимость обеспечивается благодаря модернизированным окнам, эффективному зеркалу и камере заднего вида, которые улучшают общую обзорность на 15%.

Органы управления включают в себя джойстик или рычаги, управляемые кончиками пальцев, и находятся под рукой оператора. Они хорошо заметны, легкодоступны и просты в использовании.

Опциональное сиденье с пневмоподвеской, подогревом и регулировкой в нескольких положениях способствуют снижению утомляемости оператора и сохранению его бдительности.

## ОПЕРАТОРЫ ДЛЯ НАС НА ПЕРВОМ МЕСТЕ

Обеспечение наилучших рабочих условий для операторов имеет экономический смысл – оператор, который работает с комфортом, обладает высокой производительностью.

Безопасность, внимательность и производительность операторов гарантированы.

Хорошо вентилируемая кабина защищает оператора от воздействия шума и вибраций. Кабина оборудована усовершенствованной системой климат-контроля для комфортной работы оператора в любое время года, а также она полностью герметична для предотвращения проникновения пыли на рабочее место.

## ТЯЖЕЛАЯ РАБОТА БЕЗ УСТАЛОСТИ

Модернизированная система климат-контроля с восемью воздушными дефлекторами, подающими воздух во всех направлениях, пятью выбираемыми режимами и мощностью охлаждения 6 кВт создает идеальные рабочие условия при любой погоде.

Легко заменяемые фильтры устраниают пыль и предотвращают проникновение частиц в кабину.

## УДОБНОЕ УПРАВЛЕНИЕ ДЛЯ ОПЕРАТОРА

Функция понижения передачи позволяет оператору переходить на пониженную передачу путем управления кончиками пальцев, чтобы увеличивать крутящий момент двигателя и максимально повышать вырывное усилие ковша с приложением минимальных усилий.



# ЕЖЕДНЕВНЫЕ ПРОВЕРКИ И ТЕХНИЧЕСКОЕ ОБСЛУЖИВАНИЕ НЕ ДОЛЖНЫ ВЫЗЫВАТЬ СЛОЖНОСТЕЙ

Простые ежедневные проверки и техническое обслуживание продлевают работоспособность машины, но они могут представлять сложность и отнимать много времени на площадках, где ведутся интенсивные работы и на счету каждая минута.

**Но это не относится к нашим фронтальными погрузчикам серии H.**

Широко открывающийся капот из сверхпрочного полимерного материала с электроприводом обеспечивает быстрый и легкий доступ к двигателю и точкам регулярного технического обслуживания – это оценят операторы, которые стремятся снизить время выполнения операций обслуживания до минимума.

## КОНТРОЛЬ ПАРАМЕТРОВ МАШИНЫ

С помощью бортовых контрольно-измерительных приборов оператор может не вставая с сиденья следить за наиболее важными параметрами машины: контролировать уровни температуры и давления масел, получать уведомления о необходимости технического обслуживания и доступ ко всей информации, которая упрощает обслуживание машины.



Скорость технического обслуживания и доступ для обслуживания облегчается благодаря прочным поручням, устанавливаемым в качестве стандартного оборудования. Они повышают безопасность и упрощают доступ к верхней части конструкции.



Автоматическая система смазки обеспечивает регулярную подачу точного количества смазки к каждому подшипнику, благодаря чему увеличивается срок службы подшипников и уменьшается количество ремонтов.

## ЛЕГКИЙ ДОСТУП К ТОЧКАМ ТЕХНИЧЕСКОГО ОБСЛУЖИ- ВАНИЯ ДЕЛАЕТ ЕЖЕДНЕВ- НЫЕ ПРОВЕРКИ БЫСТРЫМИ И ЭФФЕКТИВНЫМИ

- Хорошо видимое смотровое окно для контроля уровня гидравлического масла
- Доступные с уровня земли сгруппированные фильтры
- Легкодоступный электронный блок управления
- Легко заменяемый фильтр кондиционера рядом с дверью кабины







# БЕЗОТКАЗНАЯ РАБОТА И ТЕХНИЧЕСКАЯ ПОДДЕРЖКА

Высокая надежность может быть для Вас определяющим критерием при приобретении первой машины. Но именно сочетание таких факторов, как продолжительность безотказной работы, хороший уровень поддержки и выгодная совокупная стоимость владения, заставляет Вас возвращаться и покупать больше машин. Гарантия технической поддержки и наличие сети сервисного обслуживания являются одними из ключевых моментов при принятии решения о покупке. Как LiuGong достигает этого?

## ЭФФЕКТИВНО ФУНКЦИОНИРУЮЩАЯ ГЛОБАЛЬНАЯ СЕТЬ

Наша обширная дилерская сеть охватывает более 130 стран.

12 региональных филиалов и 9 глобальных центров запасных частей предоставляют высококвалифицированное обучение, детали и сервисную поддержку.



## В ЛЮБОМ МЕСТЕ И В ЛЮБОЕ ВРЕМЯ

Надежность – это неотъемлемое качество наших машин, но у всех машин есть определенное запланированное время простоя. Наша цель – уменьшить даже запланированное время простоя до минимума правильными действиями.

Техническое обучение и обеспечение запасными частями также входят в число наших приоритетов, чтобы Вы всегда могли располагать необхо-

димой информацией о сервисе и операциях технического обслуживания, точно прогнозировать затраты, осуществлять оплату счетов и получать профессиональные консультации.

Отзывы клиентов позволяют нам с уверенностью говорить о том, что эти факторы играют очень важную роль, поэтому мы будем всегда стремиться к повышению качества обслуживания.

## ПАКЕТЫ ТЕХНИЧЕСКОГО ОБСЛУЖИВАНИЯ И ПОДДЕРЖКИ

Компания LiuGong предлагает высокий уровень технической поддержки – от обеспечения оригинальными запасными частями LiuGong до заключения контрактов на ремонт и техническое обслуживание – для удовлетворения потребностей Вашего бизнеса с учетом специфики производственной деятельности. Какой бы уровень поддержки Вы ни выбрали, Вы можете быть уверены в том, что она будет гарантированно предоставляться в полном соответствии с сервисными обязательствами LiuGong.



**Правильные детали.  
Правильная цена.  
Правильный сервис.**

**Ведь мы делаем все  
правильно с первого  
раза.**

# 1st



**LiuGong – ЭТО МЫ. МЫ УСЕРДНО ТРУДИМСЯ, ЧТОБЫ НАШИ КЛИЕНТЫ ПО ВСЕМУ МИРУ  
ПРОДОЛЖАЛИ ПОЛУЧАТЬ ПРИБЫЛЬ**



## СЕРВИСНЫЕ ОБЯЗАТЕЛЬСТВА LiuGong



Высококвалифицированные технические специалисты используют самое современное диагностическое оборудование



Более 15 000 оригинальных запасных частей LiuGong доступно 24 часа в сутки в нашем Европейском центре распределения запасных частей



Многоязычная горячая линия и поддержка в режиме онлайн



Прозрачное прогнозирование затрат и выставление счетов



Четкая коммуникация посредством электронного каталога запасных частей



# ВЫГОДНАЯ СОВОКУПНАЯ СТОИМОСТЬ ВЛАДЕНИЯ

Высокая надежность, время безотказной работы и техническая поддержка являются ключевыми критериями при покупке фронтального погрузчика, но в конечном счете, потенциал заработка машины, стоимость ее эксплуатационного обслуживания и обменная стоимость также имеют немаловажное значение.

Фронтальные погрузчики LiuGong отличаются гарантированно низкой стоимостью владения.

## ПРОФЕССИОНАЛЬНЫЕ КОНСУЛЬТАЦИИ

В число наших приоритетов входит снижение совокупной стоимости владения машины и увеличение Вашей прибыли. Специалисты компании LiuGong предоставят четкие рекомендации по всему спектру вопросов – от выбора правильной машины, удовлетворяющей Вашим потребностям, до максимизации ее эффективности на площадке.

## ЭКСПЛУАТАЦИОННАЯ ГОТОВНОСТЬ МАШИНЫ

С нашими машинами Вы получите только то, что Вам необходимо, и ничего лишнего. Они разработаны экспертами и НЕ ПЕРЕГРУЖЕНЫ инженерными излишествами. Поскольку мы

располагаем большими производственными мощностями в самом центре Европы, мы можем предложить значительно более короткие сроки изготовления ряда моделей по сравнению с некоторыми производителями.

Чем быстрее Вы получите машину – тем быстрее Вы приступите к работе и станете зарабатывать.

Наша цель – ускорить начало Вашей работы на площадке.

## ВЫГОДНАЯ СТОИМОСТЬ

Цель компании LiuGong – предложить Вам погрузчик, оснащенный только тем, что Вам необходимо, по реальной, выгодной стоимости. В конструкции наших погрузчиков мы используем высококачественные проверенные компоненты, например, двигатели Cummins и гидравлические насосы Kawasaki. Эти зарекомендовавшие себя на практике компоненты в сочетании с конструкцией LiuGong и качеством

изготовления, позволили создать эффективную и конкурентоспособную машину, которая полностью соответствует своему назначению.

## ОСТАТОЧНАЯ СТОИМОСТЬ

Благодаря сочетанию таких составляющих, как собственные разработки LiuGong, передовое производство, компоненты мирового класса и комплексная поддержка, гарантирующая безотказную работу, наши качественные погрузчики сохраняют высокую остаточную стоимость.



## ФОРМУЛА УСПЕХА

Мы учли Ваши пожелания и создали погрузчик 877H/886H/890H, с которым Вы получите только то, что необходимо, и ничего лишнего.

Этот фронтальный погрузчик может справиться с любой работой в любых условиях. Для него предусмотрена сервисная поддержка LiuGong. Он предназначен для эффективного выполнения работ на площадке в рамках жесткого графика. Добавьте сюда все остальные преимущества, и Вы убедитесь в том, что это и есть формула успеха.



**ГАРАНТИРОВАННАЯ  
НАДЕЖНОСТЬ**

+

**БЕЗОТКАЗНАЯ РАБОТА  
И ТЕХНИЧЕСКАЯ ПОДДЕРЖКА**

+

**ВЫГОДНАЯ СОВОКУПНАЯ  
СТОИМОСТЬ ВЛАДЕНИЯ**

**УДОВЛЕТВОРЕННОСТЬ  
ЗАКАЗЧИКОВ**

# СПЕЦИФИКАЦИЯ

## ДВИГАТЕЛЬ

Двигатель: Дизельный двигатель Cummins, Tier 2 / Stage II, рядный, шестицилиндровый, с турбонаддувом, с механическим ТНВД.

Очистка воздуха: Трехступенчатый воздушный фильтр.

Система охлаждения: Охладитель наддувочного воздуха, приводной гидромотор и терморегулируемый вентилятор.

### 877H

Модель двигателя	6LTAА8.9
Аспирация	С турбокомпрессором и промежуточным охладителем воздушно-воздушного типа
Мощность двигателя – максимальная полная (SAE J1995 / ISO 14396)	221 кВт (300 л.с.) при 1600 об/мин
Мощность двигателя – полезная (SAE J1349 / ISO 9249)	199 кВт (270 л.с.) при 1600 об/мин
Максимальный крутящий момент	1487 Н·м при 1400 об/мин
Рабочий объем	8,9 л

## ДВИГАТЕЛЬ

Двигатель: Дизельный двигатель Cummins Tier 2 / Stage II, рядный, шестицилиндровый, с турбонаддувом, с электронным управлением прямым впрыском.

Очистка воздуха: Трехступенчатый воздушный фильтр.

Система охлаждения: Охладитель наддувочного воздуха, приводной гидромотор и терморегулируемый вентилятор.

### 886H

Модель двигателя	Cummins QSM11
Аспирация	С турбокомпрессором и промежуточным охладителем воздушно-воздушного типа
Мощность двигателя – максимальная полная (SAE J1995 / ISO 14396)	235 кВт (315 л.с.) при 1500 об/мин
Мощность двигателя – полезная (SAE J1349 / ISO 9249)	223 кВт (299 л.с.) при 1500 об/мин
Максимальный крутящий момент	1600 Н·м при 1400 об/мин
Рабочий объем	10,8 л

### 890H

Модель двигателя	Cummins QSM11
Аспирация	С турбокомпрессором и промежуточным охладителем воздушно-воздушного типа
Мощность двигателя – максимальная полная (SAE J1995 / ISO 14396)	287 кВт (385 л.с.) при 1800 об/мин
Мощность двигателя – полезная (SAE J1349 / ISO 9249)	272 кВт (366 л.с.) при 1800 об/мин
Максимальный крутящий момент	1776 Н·м при 1400 об/мин
Рабочий объем	10,8 л

	877H	886H	890H
Эксплуатационная масса включает в себя охлаждающую жидкость, смазочные материалы, полный топливный бак, кабину, стандартные тормозные колодки, стрелу, рычажный механизм, ковш и оператора весом 75 кг.			
Эксплуатационная масса	23 950 кг	25 300 кг	30 600 кг
Объем ковша	3,5-8,0 м³	3,5-8,0 м³	4,0-9,0 м³

## МОСТЫ

Модель	ZF MT-L3105II (с тормозами мокрого типа)	ZF MT-L3105II (с тормозами мокрого типа)	ZF MTL3125II / ZF MTL3115II (с тормозами мокрого типа)
Тип переднего дифференциала	Дифференциал с ограниченным проскальзыванием	Дифференциал с ограниченным проскальзыванием	Дифференциал с гидравлической блокировкой
Тип заднего дифференциала	Дифференциал с ограниченным проскальзыванием	Дифференциал с ограниченным проскальзыванием	Стандартный
Качение оси	±12°	±12°	±13°

## ТРАНСМИССИЯ

Гидротрансформатор: Одноступенчатый, трехэлементный, статор с муфтой свободного хода.

Трансмиссия: Трансмиссия ZF Egrpower с промежуточным валом и электропропорциональным клапаном.

Система переключения передач: Автоматическая трансмиссия ZF с переключением под нагрузкой, с автоматическими режимами (1~4/2~4), начало движения на второй передаче; с функциями FNR и понижения передачи; два режима переключения нормальных режимов и режимов приоритета скорости.

Тип трансмиссии	Промежуточный вал, переключение под нагрузкой		
Модель	4WG260	4WG260	4WG310
Гидротрансформатор	одноступенчатый трехэлементный статор с муфтой свободного хода		
Максимальная скорость движения, вперед	38,3 км/ч	38,3 км/ч	38,2 км/ч
Максимальная скорость движения, назад	26,8 км/ч	26,8 км/ч	26,5 км/ч
Количество передач, вперед	4	4	4
Количество передач, назад	3	3	3

РУЛЕВОЕ УПРАВЛЕНИЕ	877H	886H	890H
Система рулевого управления: Шарнирно-сочлененного типа, гидравлический привод с регулировкой усилия по нагрузке.			
Питание системы: Система рулевого управления имеет приоритетное питание от аксиально-поршневого насоса переменного рабочего объема с определением нагрузки, сливанием потоков двух насосов и приоритетом рулевого управления.			
Цилиндры рулевого механизма: Два гидроцилиндра двойного действия.			
Конфигурация рулевого управления	Шарнирное сочленение полурам		
Давление разгрузки рулевой системы	20,7 МПа	20,7 МПа	26 МПа
Цилиндры рулевого механизма	2	2	2
Диаметр цилиндра	100 мм	100 мм	100 мм
Диаметр штока	60 мм	60 мм	60 мм
Ход	500 мм	500 мм	578 мм
Максимальный расход	100 л/мин	100 л/мин	110 л/мин
Максимальный угол шарнирного сочленения	±38°	±38°	±38°
Минимальный радиус поворота (по шинам)	6625 мм	6626 мм	7011 мм

## ГИДРАВЛИЧЕСКАЯ СИСТЕМА

Питание системы: Два аксиально-поршневых насоса переменного рабочего объема с определением нагрузки и сливанием потоков. Функция рулевого управления всегда имеет приоритет.

Клапаны: Двухзолотниковый распределитель двойного действия. Управление главным распределителем осуществляется с помощью пилотного давления и электрогидравлического сервопривода.

Функция подъема: Клапан имеет четыре положения: подъем, удержание, опускание и плавающее положение. Функция ограничения подъема стрелы обеспечивается электромагнитным клапаном с индуктивным датчиком. Она включается и отключается, а также устанавливается на два положения: ковш на уровне земли и максимальный вылет при подъеме.

Функция наклона: Клапан имеет три положения: возврат, удержание и выгрузка.

Гидроцилиндры: Цилиндры двойного действия для всех функций.

Фильтр: Полнопоточная фильтрация посредством фильтрующего элемента с ячейкой 12 микрон (абсолютная).

Описание системы	Фиксированный + переменный объем	Фиксированный + переменный объем	Переменный объем
Тип главного насоса	Шестеренный + поршневой	Шестеренный + поршневой	Поршневой + поршневой
Главное давление разгрузки	20,7 МПа	23 МПа	26 МПа
Время подъема стрелы	5,7 с	5,8 с	6 с
Время выгрузки	1,3 с	1,4 с	1,6 с
Время опускания в плавающем режиме	3,3 с	3,3 с	3,4 с
Время полного цикла	10,3 с	10,5 с	11 с
Органы управления	Джойстик	Джойстик	3 рычага, управляемые кончиками пальцев

ЭЛЕКТРИЧЕСКАЯ СИСТЕМА	877H	886H	890H
Напряжение	24 В	24 В	24 В
Аккумуляторные батареи	2 x 12 В	2 x 12 В	2 x 12 В
Емкость аккумуляторной батареи	2 x 120 Ач	2 x 120 Ач	2 x 120 Ач
Тип привода стояночного тормоза	850 А	850 А	850 А
Резервная емкость	230 мин	230 мин	230 мин
Мощность генератора	1960 Вт/70 А	1960 Вт/70 А	1960 Вт/70 А
Мощность электродвигателя стартера	7,8 кВт	7,8 кВт	7,8 кВт

## ЗАПРОВОЧНЫЕ ЕМКОСТИ

Топливный бак	420 л	420 л	485 л
Моторное масло	30 л	33 л	33 л
Система охлаждения	36 л	36 л	41 л
Гидравлическая система	220 л	220 л	255 л
Трансмиссия и гидротрансформатор	50 л	50 л	50 л
Мосты, каждый	60 л	60 л	65 л

## ТОРМОЗА

Тормозная система MICO: Два независимых тормозных контура, закрытые дисковые тормоза мокрого типа

Тип рабочего тормоза	дисковые тормоза мокрого типа	
Тип привода рабочего тормоза	Гидравлический	
Тип стояночного тормоза	С механическим управлением	С механическим управлением
Тип привода стояночного тормоза	Электрогидравлический	Гидравлический

ШУМОИЗОЛЯЦИЯ И УСЛОВИЯ РАБОТЫ ОПЕРАТОРА	877H	886H	890H
<b>Режим хода</b>			
Уровень шума в кабине	78 дБ (А)	78 дБ (А)	74 дБ (А)
Уровень внешнего шума	109 дБ (А)	109 дБ (А)	107 дБ (А)
<b>Рабочий цикл в стационарном режиме</b>			
Уровень шума в кабине	79 дБ (А)	79 дБ (А)	75 дБ (А)
Уровень внешнего шума	110 дБ (А)	110 дБ (А)	108 дБ (А)
Вентиляция	9,2 м³	9,2 м³	9,2 м³
Теплоотдача	5,8 кВт	5,8 кВт	5,8 кВт
Система кондиционирования	6 кВт	6 кВт	6 кВт

РАЗМЕРЫ	877H	886H	890H
E Дорожный просвет	485 мм	485 мм	476 мм
G Колесная база	3550 мм	3550 мм	3700 мм
H Высота до верхней точки кабины	3580 мм	3580 мм	3760 мм
J Колея	2270 мм	2270 мм	2420 мм
K Ширина по шинам	2970 мм	2970 мм	3170 мм
L Длина с опущенным ковшом	9100 мм	9300 мм	9352 мм
M Угол поворота, в каждую сторону	38°	38°	38°
P Задний угол свеса	26°	26°	25°
R <sub>1</sub> Радиус поворота, перемещение ковша	7470 мм	7550 мм	7725 мм
R <sub>2</sub> Радиус поворота по внешней стороне шины	6625 мм	6625 мм	7011 мм

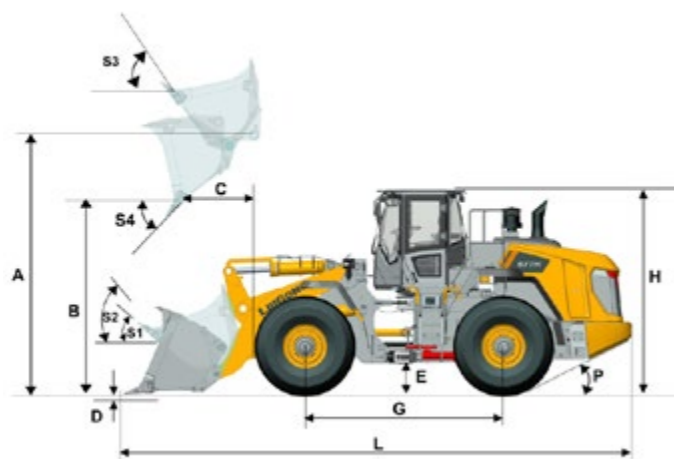

ХАРАКТЕРИСТИКИ СРЕЛЫ ПОГРУЗЧИКА СО СТАНДАРТНЫМ НАВЕСНЫМ ОБОРУДОВАНИЕМ			
Опрокидывающая нагрузка – прямая, согласно ISO 14397-1:2007	18 806 кг	20 378 кг	23 622 кг
Опрокидывающая нагрузка при полном повороте, согласно ISO 14397-1:2007	16 020 кг	17 560 кг	20 600 кг
Вырывное усилие ковша	200 кН	220 кН	245 кН
A Максимальная высота шарнирного пальца	4355 мм	4552 мм	4572 мм
B Максимальная высота выгрузки	3150 мм	3300 мм	3330 мм
C Расстояние выгрузки на максимальной высоте	1312 мм	1385 мм	1479 мм
D Максимальная глубина копания, уровень ковша	100 мм	100 мм	100 мм
S1 Запрокидывание ковша на уровне земли	45°	45°	44,6°
S2 Запрокидывание ковша при перемещении	49°	49°	49°
S3 Запрокидывание ковша на максимальной высоте	60°	61°	62°
S4 Максимальный угол выгрузки на максимальной высоте	45°	45°	45°

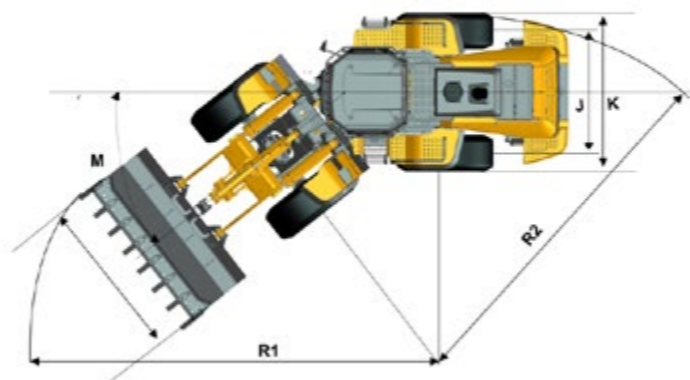

**ШИНЫ-877H/886H**

Выбор правильных шин для Вашей машины станет ключевым конкурентным преимуществом для достижения превосходных показателей. Благодаря тесному сотрудничеству в области технического проектирования и разработок с ведущими производителями, а также тщательному отбору поставщиков, компания LiuGong может предложить широкий ассортимент шин, специально предназначенных для фронтальных погрузчиков.

Код	Применение	Рисунок протектора	Размер	PR / *	Тип шины	Ширина	Общий диаметр	Высота протектора	Допустимая нагрузка при 50 км/ч / 10 км/ч
L3	<ul style="list-style-type: none"> <li>Для работы на песке</li> <li>Для всех видов погрузочно-разгрузочных работ и транспортировки грузов</li> <li>Протектор L3 не настолько открыт, как L2, соответственно, самоочистка хуже</li> </ul>		26,5 – 25	28	TL	675 мм	1750 мм	38,5 мм	10 000 кг / 15 500 кг
			26,5 R 25	*	TL	674 мм	1760 мм	40 мм	9000 кг / 15 000 кг
			26,5 R 25	**	TL	674 мм	1760 мм	40 мм	11 500 кг / 18 500 кг
L5	<ul style="list-style-type: none"> <li>Для работы в очень агрессивной среде, где необходима хорошая защита от порезов, например в карьерах и шахтах</li> </ul>		26,5 R 25	*	TL	676 мм	1805 мм	95 мм	15 000 кг при 10 км/ч
			26,5 R 25	**	TL	676 мм	1805 мм	95 мм	18 500 кг при 10 км/ч

Примечание: индекс грузоподъемности радиальной шины указан количеством звездочек (\*). Чем больше звездочек, тем больше индекс допустимой нагрузки радиальной шины. Для отдельных типоразмеров радиальных шин, указанных в таблице выше, 2 звездочки (\*\*) обозначают максимальную грузоподъемность радиальной шины.

**ШИНЫ – 890H**





Выбор правильных шин для Вашей машины станет ключевым конкурентным преимуществом для достижения превосходных показателей. Благодаря тесному сотрудничеству в области технического проектирования и разработок с ведущими производителями, а также тщательному отбору поставщиков, компания LiuGong может предложить широкий ассортимент шин, специально предназначенных для фронтальных погрузчиков.

Код	Применение	Рисунок протектора	Размер	PR / *	Тип шины	Ширина	Общий диаметр	Высота протектора	Допустимая нагрузка при 50 км/ч / 10 км/ч
L3	<ul style="list-style-type: none"> <li>для работы на песке</li> <li>для всех видов погрузочно-разгрузочных работ и транспортировки грузов</li> <li>протектор L3 не настолько открыт, как L2, соответственно, самоочистка хуже по сравнению с шиной L2</li> </ul>		29,5 – 2	28	TL	750 мм	1975 мм	41 мм	12 150 / 19 000 кг
			29,5 – 25	34	TL	750 мм	1975 мм	41 мм	14 000 / 21 200 кг
			29,5 – 25	40	TL	750 мм	1975 мм	41 мм	15 000 / 23 600 кг
			29,5 R 25	**	TL	748 мм	1860 мм	40 мм	14 000 / 22 400 кг
L4	<ul style="list-style-type: none"> <li>для агрессивной среды, где необходима достаточная защита от порезов, например в местах производства взрывных работ</li> </ul>		29,5 – 25	28	TL	750 мм	2025 мм	60 мм	12 150 / 19 000 кг
L5	<ul style="list-style-type: none"> <li>для работы в очень агрессивной среде, где необходима хорошая защита от порезов, например в карьерах и шахтах</li> </ul>		29,5 R 25	*	TL	775 мм	1950 мм	100 мм	18 000 кг при 10 км/ч
			29,5 R 25	**	TL	775 мм	1950 мм	100 мм	22 400 кг при 10 км/ч

Примечание: индекс грузоподъемности радиальной шины указан количеством звездочек (\*). Чем больше звездочек, тем больше индекс допустимой нагрузки радиальной шины. Для отдельных типоразмеров радиальных шин, указанных в таблице выше, 2 звездочки (\*\*) обозначают максимальную грузоподъемность радиальной шины.





## НАВЕСНОЕ ОБОРУДОВАНИЕ – 877H

Сменное навесное оборудование LiuGong с прицепной или быстроразъемной муфтой обеспечивает высокое качество выполнения работ. Интегрированная конструкция системы обеспечивает идеальную совместимость навесного орудия для достижения превосходной производительности.

Тип	Объем	Ширина	Высота	Глубина копания	Высота выгрузки	Вынос ковша	Описание	Изображение рабочего орудия
Стандартный	4,2 м³	3150 мм	1586 мм	100 мм	3150 мм	1312 мм	Износоустойчивый нож с режущей кромкой на болтах и зубьями на болтах.	
	3,5 м³	3150 мм	1480 мм	100 мм	3076 мм	1341 мм	Износоустойчивый нож с зубьями на болтах.	
Общего назначения	4,7 м³	3138 мм	1596 мм	100 мм	3068 мм	1335 мм	Износоустойчивый нож с режущей кромкой на болтах и зубьями на болтах.	
	5,2 м³	3424 мм	1637 мм	100 мм	3064 мм	1329 мм	Износоустойчивый нож с режущей кромкой на болтах и зубьями на болтах.	
Для легких материалов	6,0 м³	3530 мм	1646 мм	100 мм	3005 мм	1454 мм	Износоустойчивый нож с режущей кромкой на болтах.	
	7,0 м³	3530 мм	2032 мм	100 мм	3703 мм	1400 мм	Износоустойчивый нож с режущей кромкой на болтах.	
Скальный ковш	3,5 м³	3116 мм	1480 мм	100 мм	3076 мм	1341 мм	V-образный износоустойчивый нож с режущей кромкой на болтах и приваренными зубьями.	
	4,0 м³	3116 мм	1527 мм	100 мм	3019 мм	1398 мм	V-образный износоустойчивый нож с режущей кромкой на болтах и приваренными зубьями.	
	4,2 м³	3116 мм	1556 мм	100 мм	3019 мм	1398 мм	V-образный износоустойчивый нож с режущей кромкой на болтах и приваренными зубьями.	
Захват	Ф1000 мм	2624 мм	1850 мм	100 мм	2992 мм	1627 мм	Выравненные зубья.	
	Ф700 мм	2760 мм	2000 мм	100 мм	3022 мм	1597 мм	Перекрестные зубья.	
	Ф1450 мм	1942 мм	2150 мм	100 мм	2772 мм	1566 мм	Зубья со всех сторон.	











## НАВЕСНОЕ ОБОРУДОВАНИЕ – 886H

Сменное навесное оборудование LiuGong с прицепной или быстроразъемной муфтой обеспечивает высокое качество выполнения работ. Интегрированная конструкция системы обеспечивает идеальную совместимость навесного орудия для достижения превосходной производительности.

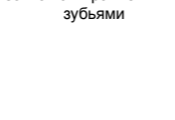
Тип	Объем	Ширина	Высота	Глубина копания	Высота выгрузки	Расстояние выгрузки	Описание	Изображение рабочего орудия
Стандартный	4,5 м³	3150 мм	1637 мм	100 мм	3336 мм	1283 мм	Износоустойчивый нож с режущей кромкой на болтах и зубьями на болтах.	
	4,2 м³	3150 мм	1586 мм	100 мм	3350 мм	1212 мм	Износоустойчивый нож с режущей кромкой на болтах и зубьями на болтах.	
Общего назначения	4,7 м³	3150 мм	1637 мм	100 мм	3265 мм	1298 мм	Износоустойчивый нож с режущей кромкой на болтах и зубьями на болтах.	
	5,2 м³	3425 мм	1637 мм	100 мм	3265 мм	1298 мм	Износоустойчивый нож с режущей кромкой на болтах и зубьями на болтах.	
Для легких материалов	6,0 м³	3530 мм	1646 мм	100 мм	3202 мм	1406 мм	Износоустойчивый нож с режущей кромкой на болтах.	
	7,0 м³	3530 мм	2032 мм	100 мм	3244 мм	1374 мм	Износоустойчивый нож с режущей кромкой на болтах.	
Скальный ковш	3,5 м³	3115 мм	1480 мм	100 мм	3272 мм	1304 мм	V-образный износоустойчивый нож с режущей кромкой на болтах и приваренными зубьями.	
	4,0 м³	3106 мм	1527 мм	100 мм	3216 мм	1360 мм	V-образный износоустойчивый нож с режущей кромкой на болтах и приваренными зубьями.	
	4,2 м³	3106 мм	1556 мм	100 мм	3216 мм	1360 мм	V-образный износоустойчивый нож с режущей кромкой на болтах и приваренными зубьями.	
Захват	Ф1000 мм	2624 мм	1850 мм	100 мм	2992 мм	1627 мм	Выравненные зубья.	
	Ф700 мм	2760 мм	2000 мм	100 мм	3022 мм	1597 мм	Перекрестные зубья.	
	Ф1450 мм	1942 мм	2150 мм	100 мм	2772 мм	1566 мм	Зубья со всех сторон.	

## НАВЕСНОЕ ОБОРУДОВАНИЕ – 890Н

Сменное навесное оборудование LiuGong с прицепной или быстроразъемной муфтой обеспечивает высокое качество выполнения работ. Интегрированная конструкция системы обеспечивает идеальную совместимость навесного орудия для достижения превосходной производительности.

Тип	Объем	Ширина	Высота	Глубина копания	Высота выгрузки	Вынос ковша	Описание	Изображение рабочего орудия
Стандартный	5,4 м³	3486 мм	1831 мм	125 мм	3330 мм	1479 мм	Износоустойчивый нож с режущей кромкой на болтах и приваренными зубьями.	
Общего назначения	5 м³	3494 мм	1777 мм	125 мм	3393 мм	1416 мм	Износоустойчивый нож с зубьями на болтах.	
	5,7 м³	3494 мм	1838 мм	125 мм	3329 мм	1479 мм	Износоустойчивый нож с режущей кромкой на болтах и зубьями на болтах.	
Для легких материалов	6,2 м³	3494 мм	1837 мм	125 мм	2995 мм	1233 мм	Износоустойчивый нож с режущей кромкой на болтах.	
	6,7 м³	3530 мм	1837 мм	125 мм	3075 мм	1733 мм	Износоустойчивый нож с режущей кромкой на болтах.	
	7,2 м³	3530 мм	1878 мм	125 мм	3026 мм	1782 мм	Износоустойчивый нож с режущей кромкой на болтах.	
	9 м³	3530 мм	2011 мм	125 мм	3045 мм	1763 мм	Износоустойчивый нож с режущей кромкой на болтах.	
Скальный ковш	4,5 м³	3430 мм	1658 мм	125 мм	3176 мм	1632 мм	Износоустойчивый нож с режущей кромкой на болтах и приваренными зубьями.	
	6,2 м³	3432 мм	1838 мм	125 мм	3040 мм	1768 мм	Износоустойчивый нож с режущей кромкой на болтах и приваренными зубьями.	
Захват	Ф1350 мм	2793 мм	2000 мм	125 мм	2610 мм	1678 мм	Выравненные зубья.	



Общего назначения



Для легких материалов



Скальный ковш



Захват с выравненными зубьями

## СТАНДАРТНОЕ ОБОРУДОВАНИЕ

## ДВИГАТЕЛЬ

## 877Н

- Двигатель Cummins QSL9, EPA Tier 2 / EU Stage II, 6 – цилиндровый, 4-тактный с промежуточным охладителем воздушно-воздушного типа
- Вентилятор с гидравлическим приводом
- Система выявления неисправностей ECM

## 886Н/890Н

- Двигатель Cummins QSM11, EPA Tier 2 / EU Stage II, 6-цилиндровый, 4-тактный с промежуточным охладителем воздушно-воздушного типа
- Вентилятор с гидравлическим приводом
- EFI (электронная система впрыска топлива)
- Система выявления неисправностей ECM
- Интеллектуальное управление мощностью (IPC)
- Подогреватель впускного воздуха

## ТРАНСМИССИЯ

- Автоматическая коробка передач ZF Ergopower с переключением под нагрузкой
- Три режима: Ручной, Производительный, Экономичный
- ICCO (электронная система выключения сцепления)
- Регулировка сцепления AEB
- Функция понижения передачи, FNR, F4/R3
- Масляный фильтр тонкой очистки, маслосборный шуп
- Вынесенные порты отбора давления для диагностики

## МОСТЫ

- Мосты ZF MT-L с тормозами мокрого типа
- Рабочие дисковые тормоза мокрого типа

## ГИДРАВЛИЧЕСКАЯ СИСТЕМА

## 877Н/886Н

- Один аксиально-поршневой насос переменного рабочего объема. Гидравлическая система измерения нагрузки для обеспечения мощности по необходимости.
- Управление одинарным джойстиком

## 890Н

- Два поршневых насоса переменного объема. Гидравлическая система измерения нагрузки для обеспечения мощности по необходимости.

- Легкое одновременное управление подъемом стрелы и наклоном ковша
- Позиционер ковша, автоматический
- Клапан разгрузки гидравлической системы

## СИСТЕМА РУЛЕВОГО УПРАВЛЕНИЯ

- Система определения нагрузки с проверенной технологией увеличения потока и приоритетом рулевого управления.

## ШИНЫ И ОБОДА

- Полноразмерные крылья

## 877Н/886Н

- Диагональная бескамерная шина 26,5-25/L3

## 890Н

- Диагональная бескамерная шина 29,5-25 /L3

## РАМА ШАССИ

- Расширенный узел центрального сочленения с коническим подшипником
- Замок шарнирного сочленения
- Тягово-сцепное устройство
- Резиновые отбойники на каждой стороне

## РЫЧАЖНЫЙ МЕХАНИЗМ И НАВЕСНОЕ ОБОРУДОВАНИЕ

- Z-образные тяги

## ЭЛЕКТРИЧЕСКАЯ СИСТЕМА

- Две передние дорожные фары с ближним и дальним светом
- Четыре передних фонаря рабочего освещения сверху кабины, светодиодные
- Два задних фонаря рабочего освещения сверху кабины, светодиодные
- Указатели поворота с режимом аварийной сигнализации
- Аккумуляторные батареи, не требующие обслуживания
- Прикуриватель, розетка 24 В
- Очистители ветрового и заднего стекла
- Отсек для электронного оборудования
- Предупредительный звуковой сигнал заднего хода

- Радиоприемник/магнитола с USB-разъемом
- Световой сигнал заднего хода, автоматический

## КОНТРОЛЬНО-ИЗМЕРИТЕЛЬНЫЕ ПРИБОРЫ

- Температура охлаждающей жидкости двигателя
- Температура трансмиссионного масла
- Уровень топлива
- Счетчик моточасов
- Вольтметр
- Указатель числа оборотов

## ИНДИКАТОРЫ И КОНТРОЛЬНЫЕ ЛАМПЫ

- Подогреватель впускного воздуха
- Зарядка аккумуляторной батареи
- Включен стояночный тормоз
- Экстренная остановка машины
- Отключение питания
- Необходимость обслуживания двигателя
- Указатели поворота
- Работа стартера двигателя
- Свет фар

## КАБИНА

- Кабина сертифицирована по стандарту FOPS (ISO 3449) и ROPS (ISO 3471)
- Сиденье с механической подвеской и подлокотником
- Рулевая колонка, регулируемая в направлении вперед-назад
- Большое изогнутое ветровое стекло, многослойное
- Резиновые демпферы крепления кабины
- Фильтр очистки приточного воздуха в кабине
- Одно внутреннее и два наружных зеркала заднего вида
- Дисплей камеры заднего вида
- Кондиционер воздуха
- Прикуриватель
- Обогреватель заднего стекла кабины
- Солнцезащитный козырек
- Огнетушитель

## ДРУГОЕ

- Автоматическая централизованная смазка
- Клиновый затвор

## ДОПОЛНИТЕЛЬНОЕ ОБОРУДОВАНИЕ

## ДВИГАТЕЛЬ

- Устройство для облегчения запуска холодного двигателя
- Многоступенчатые фильтры
- Электрический топливонасос
- Порт подогревателя блока двигателя

## ГИДРАВЛИЧЕСКАЯ СИСТЕМА

- Регулирование плавности хода
- Реверсивный вентилятор с гидравлическим приводом
- Третий распределитель и многофункциональные линии
- Управление рычагами кончиками пальцев, электропропорциональное управление
- Система аварийного рулевого управления

## ШИНЫ И ОБОДА

- Радиальные шины
- Защитная цепь для шин
- Протектор L5

## КАБИНА

- Сиденье с пневматической подвеской и подогревом
- Наружные зеркала заднего вида с подогревом
- Сиденье с пневматической подвеской

## ЭЛЕКТРИЧЕСКАЯ СИСТЕМА

- Электронные весы
- Шесть передних фонарей рабочего освещения сверху кабины, светодиодные
- Задние фонари рабочего освещения сверху кабины, светодиодные
- Проблесковый маячок

## РЫЧАЖНЫЙ МЕХАНИЗМ И НАВЕСНОЕ ОБОРУДОВАНИЕ

- Дополнительный противовес
- Быстроразъемная муфта
- Износоустойчивый нож и зубья на болтах
- Ковш для легких материалов
- Скальный ковш
- Захват с выравненными/перекрестными зубьями



**Холдинговая компания ООО «Долина»**

**Адрес:** Россия, Ярославская обл., г. Ярославль, ул. Павлика Морозова, д.14А

**Телефон:** 8 800 775-51-33

**E-mail:** [info@dolina-sdm.ru](mailto:info@dolina-sdm.ru)

**Официальный сайт** компании-дистрибьютора: [www.dolina-sdm.ru](http://www.dolina-sdm.ru)

## **LG-PB-Road Equipment-32-122019**

Серия логотипов LiuGong, представленная в настоящей брошюре, включая, но не ограничиваясь ими, текстовые символы, фирменные знаки оборудования, алфавитные символы и комбинированные знаки, которые являются зарегистрированными торговыми марками Guangxi LiuGong Group Co., Ltd., используется Guangxi LiuGong Machinery Co., Ltd. с законного разрешения и не может использоваться без соответствующего разрешения. Технические характеристики и конструкции могут быть изменены без предварительного уведомления. На иллюстрациях и изображениях может быть показано дополнительное оборудование, а также может быть представлено не все стандартное оборудование. В зависимости от региона оборудование и варианты могут различаться.